

Обратные клапаны с пилотным управлением (гидрозамки) модульного монтажа **AM5-CP-*** 100 л/мин – 32 МПа (320 бар)

[1] Описание

Обратный клапан с пилотным управлением. Все внутренние детали изготовлены из высокопрочной стали и прецизионно обработаны для обеспечения требуемой плотности.

Регулируемые линии: А, В или АВ.

Стандартная обработка поверхности корпуса – покрытие никель-фосфор. Заглушки оцинкованы

[2] Код для заказа

(1)	(2)	(3)	(4)	(5)	(6)
AM5	-	CP	-	-	/ 10

- (1) AM5: Модульный клапан SETOP 05 – давление 32 МПа (320 бар)
- (2) CP: Обратный клапан, с пилотным управлением
- (3) Рабочие линии, в которых установлен клапан:
 АВ: обратные клапаны в линиях А и В: Поток жидкости поступает в направлении А → А1 и В → В1, поток в направлении А1 → А (или В1 → В) может поступать, только когда линия В (или А) находится под давлением: обратный клапан в линии А: Поток в направлении А1 → А может поступать; только когда линия В находится под давлением
 В: обратный клапан в линии В: Поток в направлении В1 → В может поступать; только когда линия А находится под давлением
- (4) Давление открытия обратного клапана (Pm) для свободного потока в направлениях А → А1 и В → В1: Без обозначения: Pm прибл. 0,2 МПа (2 бара)
- (5) Код, зарезервированный для опций и вариантов
- (6) Номер (порядковый) конструкции клапанов

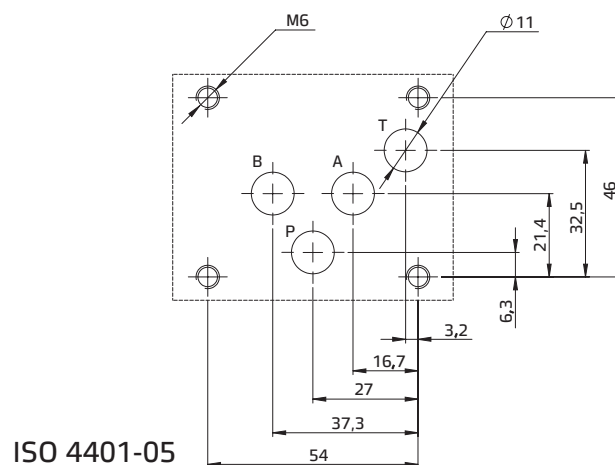

AM5-CP-AB

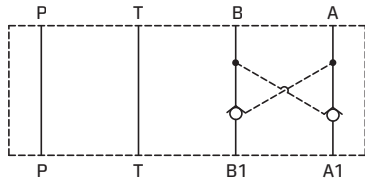

AM5-CP-A

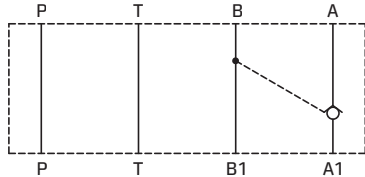

AM5-CP-B

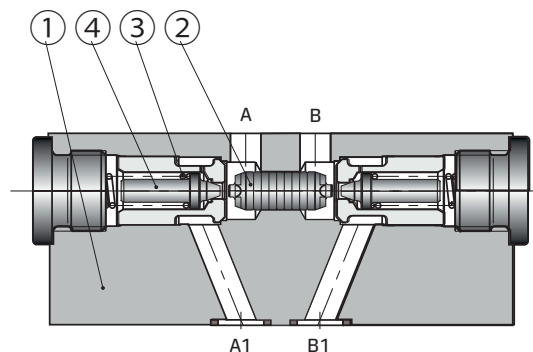
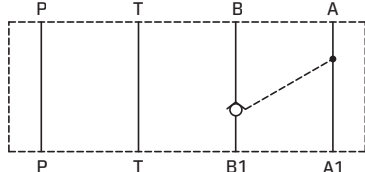

Жидкость поступает свободно по линиям Р и Т. В рабочих линиях А и/или В с обратными клапанами с пилотным управлением жидкость поступает в направлении А → А1 (и/или В → В1), преодолевая усилие пружины, действующее на тарелку, и поток жидкости перекрывается в направлении А1 → А (и/или В1 → В). Когда при переключении электромагнитного 4-линейного направляющего гидрораспределителя создается давление, например, в порте В, жидкость поступает в направлении В → В1, и управляющий поршень 2, при перемещении из центрального положения, приводит в действие тарелку 4, в рабочей линии А, чтобы открыть и пропустить поток в направлении А1 → А. Поверхности корпуса клапана 1 с покрытием никель-фосфор.

[3] Технические данные

Макс. рекомендуемый расход	100 л/мин	Давление управления Для перемещения управляющего поршня и открытия затвора в линии А давление управления в линии В должно составлять: $P_p = P_b = \frac{P_{a1} + P_m - P_a}{5,6} + P_a$ где: P _p = Управляющее давление P _b = Давление в линии В P _a = Давление в линии А P _{a1} = Давление в порте А1 P _m = Давление открытия обратного клапана (пружины) или для открытия затвора в линии В: $P_p = P_a = \frac{P_{b1} + P_m - P_b}{5,6} + P_b$
Макс. номинальное давление	32 МПа (320 бар)	
Перепады давления	см. 4	
Отношение площадей управляющего поршня/обратного клапана	прибл. 5,6	
Установка и размеры	см. 5	
Масса	прибл. 3 кг	

[4] Типовые графики

Типовые кривые Δр-Q для клапанов AM5-CP-AB стандартной конфигурации, с минеральным маслом при ν = 36 сСт и Т = 50°C.

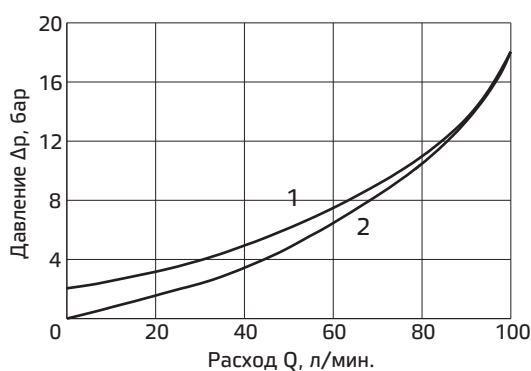

(1) A->A1 (2) A1->A
 B->B1 B1->B

[5] Установочные размеры (мм)

Уплотнения:

5 шт. – OR 12,5 x 1,68

или

5 шт. – QR14S 12,42 x 1,68

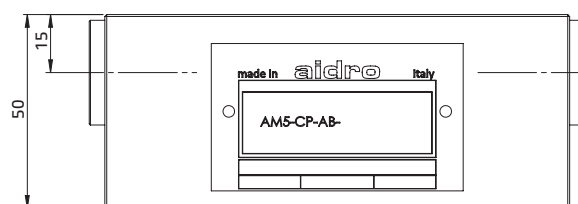
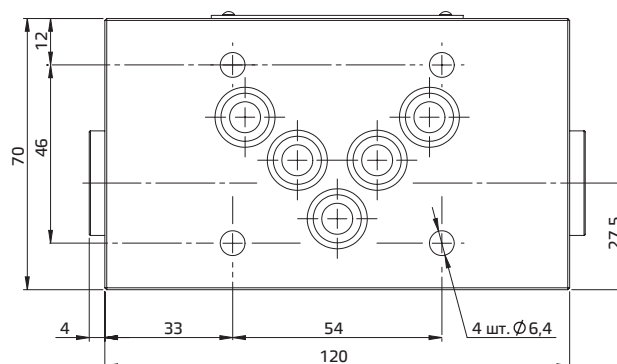

[6] Гидравлические жидкости

Уплотнения и материалы, используемые в стандартных клапанах AM5-*, полностью совместимы с гидравлическими жидкостями на основе минеральных масел, обогащенных противовспенивающими и противоокислительными присадками. Следует использовать очищенную и фильтрованную гидравлическую жидкость согласно стандарту ISO 4406, класс 19/17/14 или выше, в рекомендуемом диапазоне вязкости – от 10 сСт до 60 сСт.

Все модульные клапаны AM5-CP-*0 соответствуют стандартам ISO и СЕТОР для размеров монтажных поверхностей и для высоты клапанов (50 мм). Утечка между клапаном и монтажной поверхностью предотвращается посредством полного прижима к седлам уплотнений (уплотнительных колец типа OR или уплотнительных колец квадратного сечения типа Qaud-Ring).